



Pavimenti sismici
Seismic floors

K UP M25



IT

Descrizione

Sistema di giunzione a pavimento per giunti soggetti ad elevati movimenti in ambienti suscettibili di affollamento. Il sistema è realizzato mediante carrello centrale basculante in lamiera zincata da riempire con getto in ca (spess. min. 40 mm) e finitura, doppia guarnizione laterale ed angolari in alluminio di fissaggio esterno. Superato il movimento termico il carrello si alza fino al proprio spessore; il massimo movimento delle guarnizioni è regolato da cavetti metallici che impediscono la caduta del carrello centrale.

- Larghezza in vista limitata.
- Lunghezza barre 4 m.
- Fissaggio autofilettante L=50/60 mm.
- Guarnizioni di colore grigio liscio.

A richiesta: barre a misura, pezzi speciali, versioni ad angolo pavimento/parete, versioni ad alta resistenza (KR), versioni con Movimento Sismico Ultimo maggiore (Un^o).

EN

Description

Expansion joint system for floor joints, subject to high movement. Suitable for pedestrian traffic areas. The system consists of a central pan made of galvanized sheet, to be filled with reinforced concrete (thickness min. 40 mm) and/or floor finish material, two rubber gaskets. Exceeded the thermal movement, the central pan pops up until its thickness. the maximum movement of gaskets is regulated by metal cables that prevent the fall of the pan.

- Reduced visual impact.
- Bar length 4 m.
- L = 60 mm self-tapping fixing.
- Gaskets: Smooth grey.

On request: profiles to length, special pieces, corner versions, high resistance versions (KR), higher last Seismic movement versions.

Sezione / Section

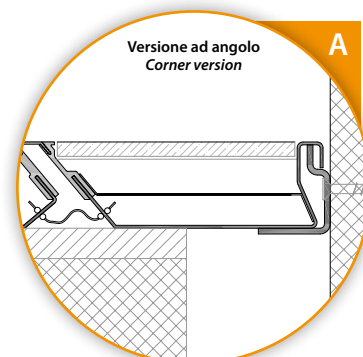
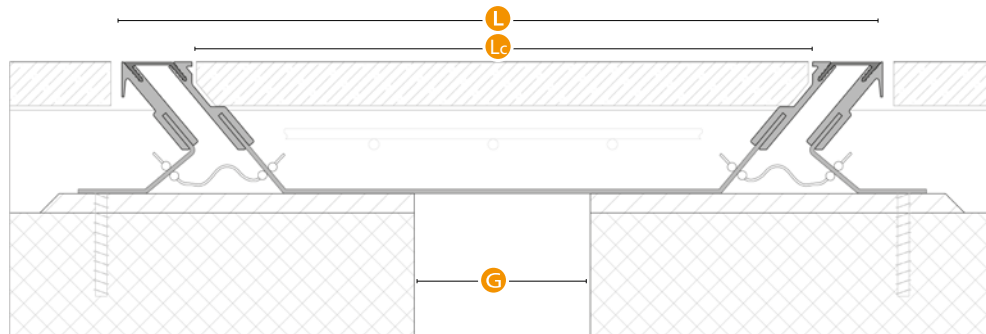

Serie K UP M25

Ambito Field	Pavimento Floor	Sistema System	G	L	Lc	H	Mov. tot. TERMICO Tot. thermic mov.	Mov. tot. ULTIMO Last tot. mov.
Uso Use	Pedonale - Gomma piena - Vulkollan Pedestrian - Solid tyre - Vulkollan	K UP G100 H60 M25 U100	100	350	280	60	50 (+/- 25)	200 (+/- 100)
		K UP G150 H60 M25 U100	150	400	330	60	50 (+/- 25)	200 (+/- 100)
		K UP G200 H60 M25 U100	200	450	380	60	50 (+/- 25)	200 (+/- 100)
Transito Transit (pag. 06)	A - B - C/e - D/e	K UP G250 H60 M25 U100	250	500	430	60	50 (+/- 25)	200 (+/- 100)
		K UP G300 H60 M25 U100	300	550	480	60	50 (+/- 25)	200 (+/- 100)
		K UP G100 H80 M25 U100	100	380	310	80	50 (+/- 25)	200 (+/- 100)
Finitura Finish	Gomma - Alluminio Rubber - Aluminium	K UP G300 H80 M25 U100	300	580	510	80	50 (+/- 25)	200 (+/- 100)
		K UP G200 H60 M25 U200	200	550	480	60	50 (+/- 25)	400 (+/- 200)
		K UP G300 H80 M25 U220	300	680	610	80	50 (+/- 25)	400 (+/- 200)

Valori in mm / Values in mm



www.tecnokgiunti.it - per il download di:

BIM / Dwg / Scheda in pdf / Voce di Capitolato / Scheda di Posa in Opera / Manuale di Manutenzione / Caratteristiche dei materiali